

Link2Home

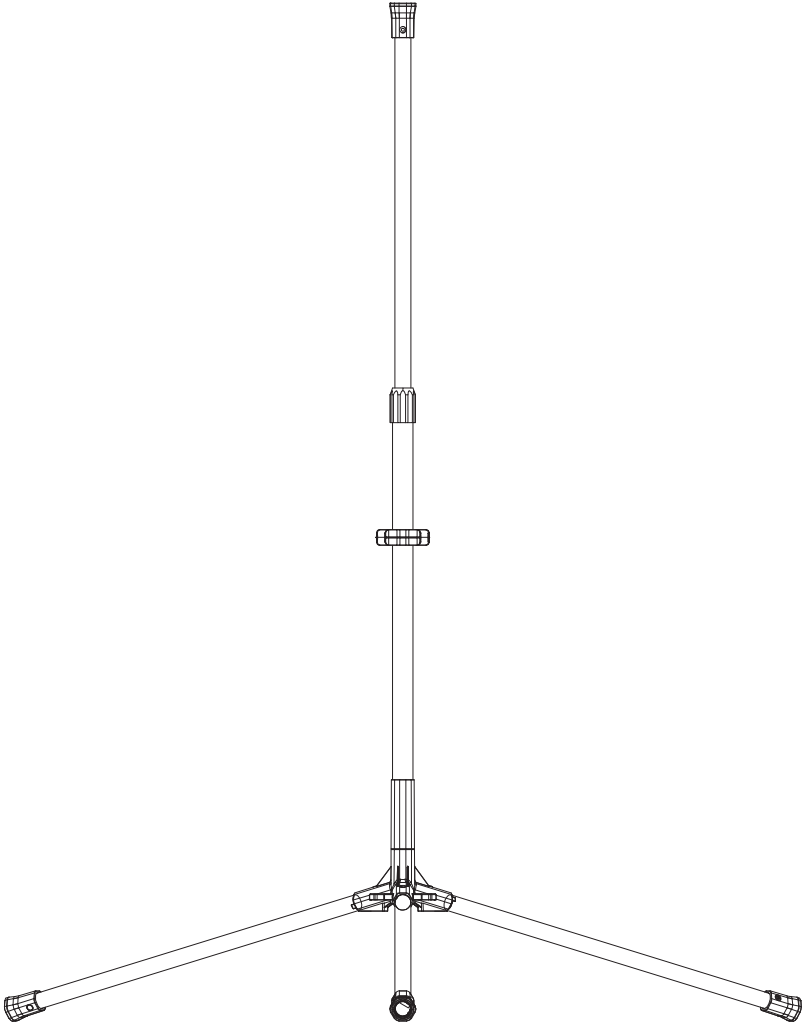

EM-WL-1010TC

Installation 1

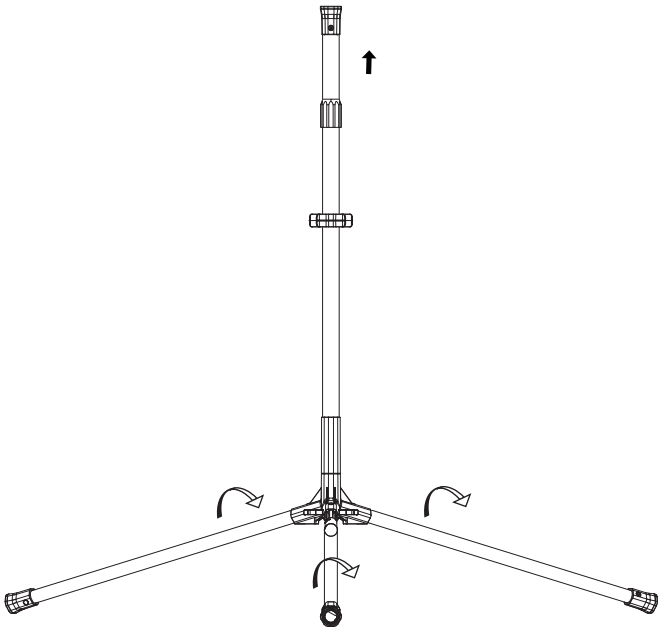
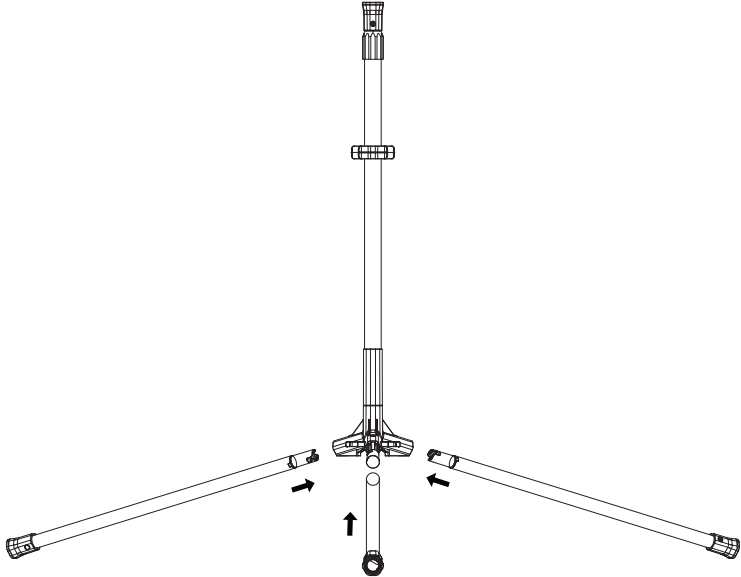

Installation 2

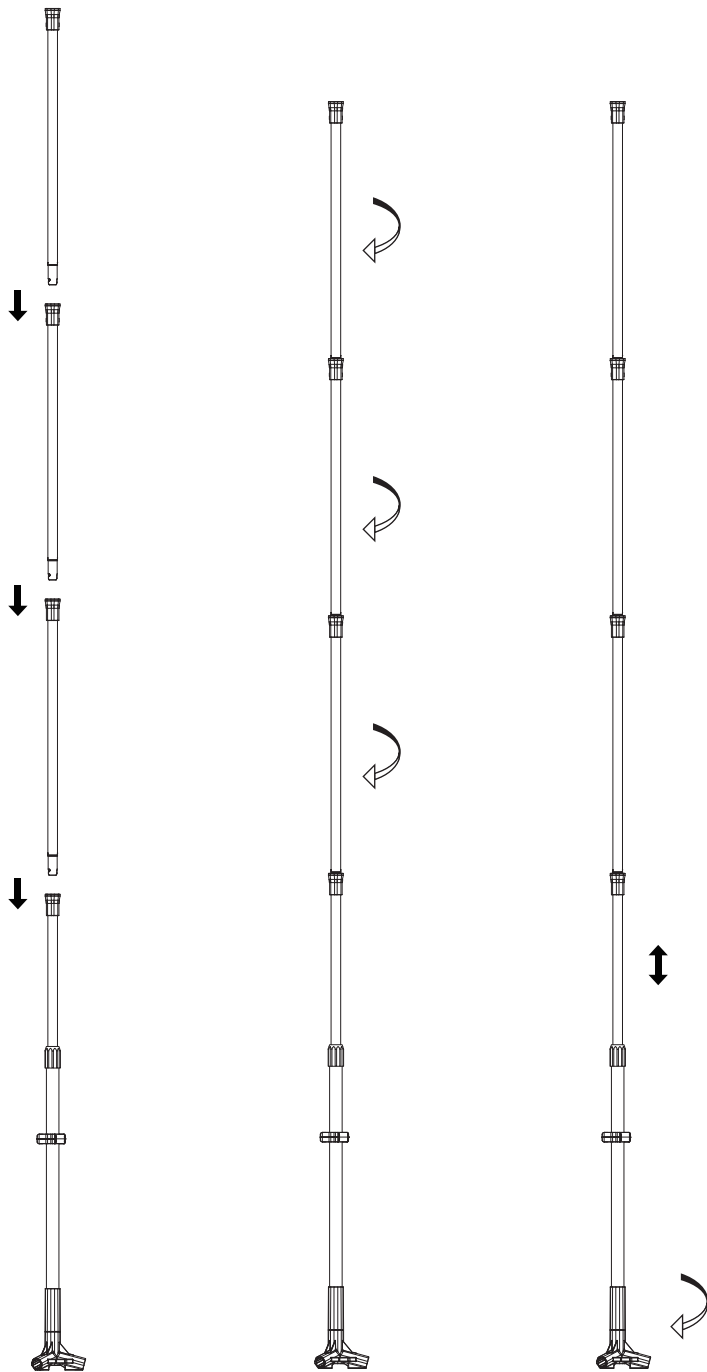

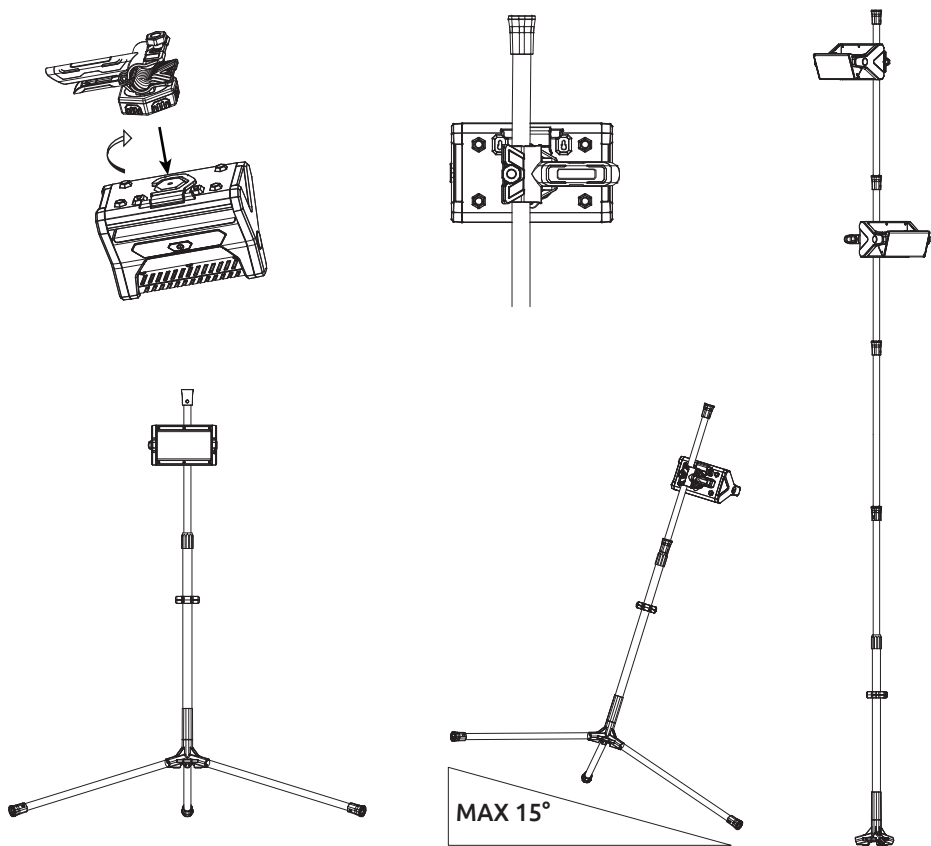

Maximum recommended weight per clip is 4.4 lbs.
Maximum recommended weight per tripod is 15.4 lbs.

Peso máximo recomendado por clip de 4.4 lbs.
Peso máximo recomendado por trípode de 15.4 lbs.

Le poids maximal recommandé par clip est de 4.4 lbs.
Le poids maximal recommandé par trépied est de 15.4 lbs.

LINK2HOME

1 YEAR LIMITED WARRANTY

IMPORTANT: Proof of Purchase is required to obtain warranty service

Paragon Group USA Inc. warrants to the original owner that our products will be free from defect in workmanship and material for a period of ONE YEAR from the date of purchase. Should any unit(s) prove to be defective during this period, Paragon Group USA Inc. will be responsible for replacement of the defective unit(s) only. Paragon Group USA Inc. is not responsible for labor charges or any incidental or consequential expenses.

Not Covered – Batteries are not covered by this warranty. Repair service, adjustment and calibration due to misuse, abuse or negligence are not covered by this warranty. Unauthorized service or modification to this product or of any furnished components will void this warranty in its entirety. This warranty does not include reimbursement for inconvenience, installation, set-up time, loss of use, postage, unauthorized service, or other products used in conjunction with Link2Home products.

For warranty service, please contact Paragon Group USA Inc. Customer Service by Phone: 1-888-783-6082 or e-mail: info@paragongroupusa.com.

This warranty gives you specific legal rights, and you may also have other rights which vary from state to state.

Paragon Group USA Inc.
Link2Home Product Division
Englewood, NJ 07631
USA

link2home.com

 **WARNING:** Cancer and Reproductive Harm - www.P65Warnings.ca.gov.

LINK2HOME

GARANTÍA LIMITADA DE UN AÑO

IMPORTANTE: Se requiere el comprobante de venta para obtener el servicio de garantía.

Paragon Group USA Inc. garantiza al dueño original que nuestros productos no tendrán defectos de mano de obra ni en los materiales durante un período de UN AÑO desde la fecha de compra.

Si cualquier unidad resulta defectuosa durante este período, Paragon Group USA Inc. será responsable únicamente del reemplazo de la unidad defectuosa. Paragon Group USA Inc. no se hace responsable por los costos de los beneficios laborales o gastos incidentales o consecuentes.

Sin cobertura: Esta garantía no cubre las baterías. Esta garantía no cubre los servicios de reparación, ajuste y calibración debido al mal uso, al abuso o a la negligencia. La reparación o modificación no autorizada de este producto o de cualquier componente suministrado dejará completamente sin efecto esta garantía.

Esta garantía no incluye reembolso por inconvenientes, instalación, tiempo de armado, pérdida de uso, envío, reparación no autorizada u otros productos utilizados junto con los productos Link2Home.

Para obtener servicio de garantía, comuníquese con el Servicio de atención al cliente de Paragon Group USA Inc. por teléfono: 1-888-783-6082 o Email: info@paragongroupusa.com.

Esta garantía le otorga derechos legales específicos, y también puede tener otros derechos que varían de un estado a otro. estado.

Paragon Group USA Inc.
Link2Home Product Division
Englewood, NJ 07631
USA

link2home.com

 **WARNING:** Cancer and Reproductive Harm - www.P65Warnings.ca.gov.

LINK2HOME

GARANTIE LIMITÉE DE 1 AN

IMPORTANT : Une preuve d'achat est requise pour obtenir le service de garantie

Paragon Group USA Inc. garantit au propriétaire d'origine que nos produits seront exempts de défauts de fabrication et de matériel pendant une période d'UN AN à compter de la date d'achat. Si une ou plusieurs unités s'avèrent être défectueuses pendant cette période, Paragon Group USA Inc. sera responsable du remplacement de l'unité(s) défectueuse(s) uniquement. Paragon Group USA Inc. n'est pas responsable des frais de main-d'œuvre ou de tout incident ou dépenses consécutives.

Non couvert – Les batteries ne sont pas couvertes par cette garantie. Service de réparation, réglage et étalonnage en raison de la mauvaise utilisation, l'abus ou la négligence ne sont pas couverts par cette garantie. Service non autorisé ou modification de ce produit ou de tout composant fourni annulera cette garantie dans son intégralité. Cette garantie ne comprend pas le remboursement des inconvénients, l'installation, le temps d'installation, la perte d'utilisation, l'affranchissement, non autorisé service ou d'autres produits utilisés en conjonction avec les produits Link2Home.

Pour le service de garantie, veuillez contacter le service client de Paragon Group USA Inc. par téléphone : 1-888-783-6082 ou e-mail : info@paragongroupusa.com.

Cette garantie vous donne des droits légaux spécifiques, et vous pouvez également avoir d'autres droits qui varient d'un état à l'autre. Etat.

Paragon Group USA Inc.
Link2Home Product Division
Englewood, NJ 07631
USA

link2home.com

 **WARNING:** Cancer and Reproductive Harm - www.P65Warnings.ca.gov.